

# Grow 154F

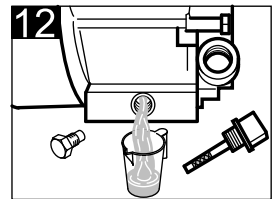

Русский

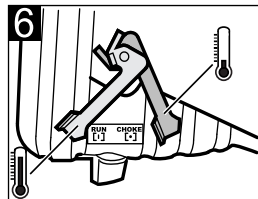

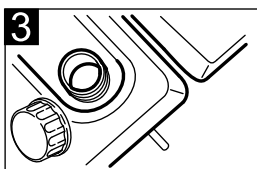
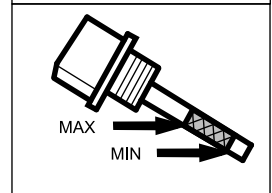
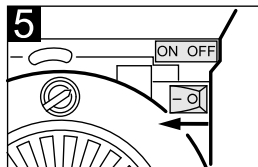
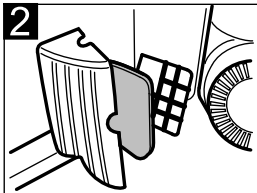
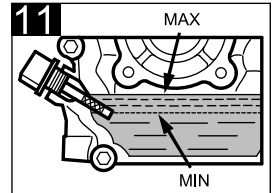
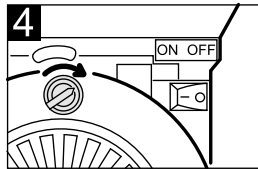
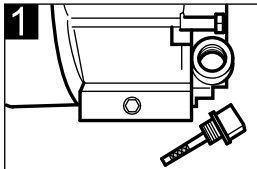
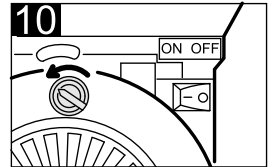
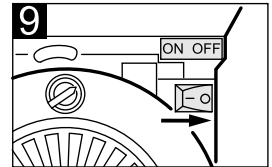
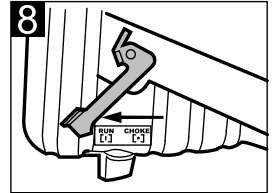
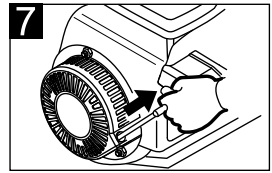
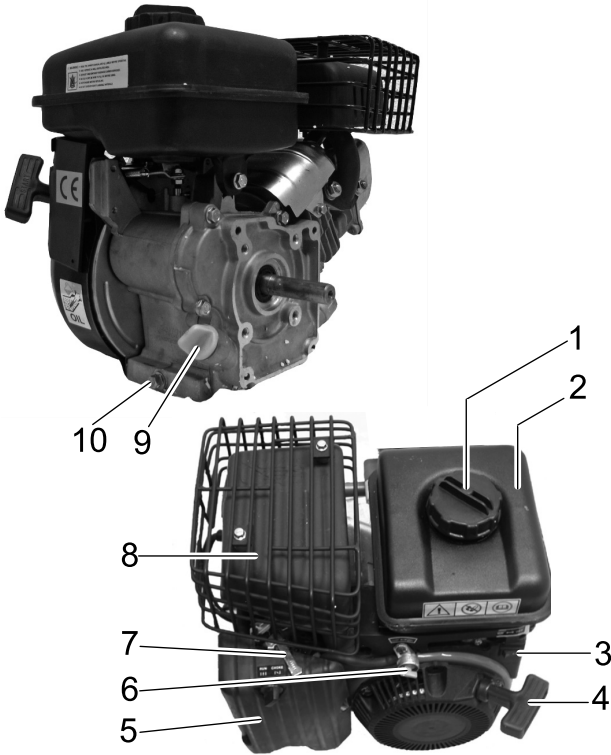

## Уважаемый покупатель!



Перед первым применением вашего прибора прочитайте эту оригинальную инструкцию по эксплуатации, после этого действуйте соответственно и сохраните ее для дальнейшего пользования или для следующего владельца.

## Оглавление

Общие указания . . . . .	RU . . . 1
Указания по технике безопасности . . . . .	RU . . . 1
Управление . . . . .	RU . . . 2
Транспортировка . . . . .	RU . . . 3
Уход и техническое обслуживание . . . . .	RU . . . 4
Помощь в случае неполадок . . . . .	RU . . . 5
Технические данные. . . . .	RU . . . 5

## Общие указания

### Степень опасности

#### **⚠ Опасность**

*Для непосредственно грозящей опасности, которая приводит к тяжелым увечьям или к смерти.*

#### **⚠ Предупреждение**

*Для возможной потенциально опасной ситуации, которая может привести к тяжелым увечьям или к смерти.*

#### **Внимание!**

*Для возможной потенциально опасной ситуации, которая может привести к легким травмам или повлечь материальный ущерб.*

## Указания по технике безопасности

### **⚠ Опасность**

- *Запрещена эксплуатация двигателя лицами, не изучившим данное справочное руководство.*
- *Эксплуатация прибора во взрывоопасных зонах запрещается.*
- *При использовании двигателя в опасных зонах (например, на автозаправочных станциях) следует соблюдать соответствующие правила техники безопасности.*
- *При использовании двигателя в помещении необходимо обеспечить достаточную вентиляцию и отвод отработанных газов (опасность отравления).*
- *Разрешается использовать только топливо, указанное в руководстве по эксплуатации. При использовании неподходящих видов топлива существует опасность взрыва.*
- *Если было пролито топливо, то двигатель не приводить в действие, а перенести его в другое место и избежать любого искрообразования.*
- *Не хранить, не проливать и не использовать топливо вблизи открытого огня или таких устройств, как печь, отопительный котел или нагреватель воды, у которых имеется факел поджига или которые могут издавать искры.*
- *Не курить и не использовать открытый огонь во время заправки и в области хранения топлива.*
- *Не допускать переполнения резервуара. В заливаемом патрубке не должно находиться топливо.*
- *Долив топлива можно производить только в хорошо проветриваемом помещении и при остановленном двигателе. Бензин - крайне огнеопасен и при определенных условиях взрывоо-*

пасен. По окончании процесса заправки топливом удостовериться в том, что крышка топливного бака хорошо закрыта.

- Избегать повторного или длительного контакта топлива с кожей, а так же вдыхания паров.
  - Позволить остыть теплому двигателю перед заливом топлива в течение 2 минут.
  - Держать на безопасном расстоянии от звукопоглотителя легко воспламеняемые предметы и материалы (минимум 2 м).
  - Не приводить в действие мотор без звукопоглотителя и регулярно проверять и чистить его, а в случае необходимости заменить.
  - Не устанавливать мотор в лесной местности, в кустах или в траве, при этом не оборудовав его искроуловителем.
  - Не производить никаких смещений регулировочных пружин, рычажных систем или других частей, которые могут привести к увеличению числа оборотов мотора.
  - Опасность ожога! Не прикасаться к горячему звукопоглотителю, цилиндрам или охлаждающим ребрам.
  - Никогда не подносить руки и ноги близко к движущимся или вращающимся частям.
  - Не прикасаться к кабелю или свече зажигания при работающем двигателе.
- ⚠ Предупреждение**
- За исключением наладочных работ не запускать мотор при снятом воздушном фильтре или кожухе над воздухозаборником.
  - При наличии повреждений и утечек в топливной системе не запускать двигатель. Регулярно проверять топливную систему, и в случае обнаружения повреждений узлов произвести их замену.

- Указания по технике безопасности, приведенные в данном руководстве, не учитывают все условия эксплуатации. При проведении профилактических работ и эксплуатации необходимо следить за достаточным соблюдением основных мер безопасности.

### **Внимание!**

- Не допускать попадания на охлаждающие ребра и тросик стартера травы и иных загрязнений во избежание возникновения опасности возгорания или повреждений двигателя.
- Использовать только оригинальные детали фирмы Grow. Другие детали могут повредить двигатель и сократить его срок службы.
- Использовать только новое топливо. Старое топливо может привести к возникновению отложений в карбюраторе и негативно повлиять на мощность двигателя.
- Не вытягивать тросик стартера при работающем двигателе во избежание повреждений стартера.

## **Управление**

### **Описание прибора**

**Изображения прибора см. на стр. 2**

- 1 Крышка топливного бака
- 2 Топливный бак
- 3 Моторный выключатель
- 4 Тросик стартера
- 5 Воздушный фильтр
- 6 Топливный кран
- 7 Воздушная заслонка
- 8 Звукопоглотитель
- 9 Винт заливки масла с масляным фильтром
- 10 Винт спуска масла

**Указание:** В зависимости от типа двигателя, существует несколько узлов, отсутствующих на представленной позиции на рисунке, таких, как, например, топливный бак, моторный выключатель и глушитель.

## Перед началом работы

### **Внимание!**

*Двигатель поставляется без моторного масла. Перед первым вводом в эксплуатацию следует залить моторное масло.*

*Работа с недостаточным или слишком большим объемом масла может привести к тяжелому повреждению двигателя.*

### Рисунок 1

- Проверить уровень масла.  
(подробную информацию см. в главе "Техническое обслуживание")

### **Внимание!**

*Никогда не включать двигатель без воздушного фильтра, так как это приводит к ускоренному износу двигателя.*

### Рисунок 2

- Проверить воздушный фильтр на наличие загрязнений и повреждений.  
Очистить воздушный фильтр в зависимости от степени загрязнения.

### Рисунок 3

- Залить топливо,  
**Указание:** Заливать только неэтилированный автомобильный бензин. Не превышать максимальную границу заполнения. Обратите внимание на то, чтобы в топливный резервуар не попали грязь и вода. Никогда не использовать выдохшийся бензин. Никогда не смешивать топливо с маслом.  
(соблюдать главу „Указания по безопасности“!)

- Проверить двигатель на наличие утечек масла или топлива. Устранить имеющиеся утечки.
- Проверить все резьбовые соединения на прочность фиксирования. Затянуть свободные соединения.
- Проверить область возле глушителя и стартер на наличие загрязнений. Устранить имеющиеся загрязнения.

## Эксплуатация

### Рисунок 4

- Открыть топливный кран

### Рисунок 5

- Включить моторный выключатель.

### Рисунок 6

- Закрыть воздушную заслонку.  
**Указание:** Не закрывать воздушную заслонку пока двигатель теплый.

### Рисунок 7

- Медленно потянуть тросик стартера до достижения сопротивления, затем сильно дернуть его в направлении стрелки. Медленно отвести назад тросик стартера.  
**Указание:** Не позволять тросику стартера быстро смотаться, так как ручка может вызвать повреждения стартера.

### Рисунок 8

- Как только двигатель согреется и станет стабильно работать, откроется воздушная заслонка.

## Окончание работы

### Рисунок 9

- Выключить моторный выключатель.

### Рисунок 10

- Закрыть топливный кран.

## Транспортировка

### **⚠ Предупреждение**

*Пары топлива или пролившееся топливо могут воспламениться. При транспортировке удерживать двигатель в горизонтальном положении во избежание проливания топлива.*

## Уход и техническое обслуживание

### ⚠ Внимание:

Перед началом проведения любых работ по уходу и техническому обслуживанию дать двигателю остыть. Во избежание произвольного запуска двигателя вытащить наконечник свечи зажигания.

Во избежание опасности, ремонт и установку запасных деталей должны выполнять только авторизированные сервисные центры.

→ Установить подметающую машину на ровную поверхность.

### Обзор мероприятий по техническому обслуживанию

	Перед каждой эксплуатацией			
		через 25 ч	через 50 ч	через 100 ч
Проверить все резьбовые соединения на прочность фиксирования. Затянуть свободные соединения.	X			
Проверить уровень масла.	X			
Замена масла		однократная	X	
Проверить двигатель на наличие утечек масла или топлива. Устранить имеющиеся утечки.	X			
Проверить воздушный фильтр на наличие загрязнений и повреждений.	X			
Проверить область возле глушителя и стартер на наличие загрязнений. Устранить имеющиеся загрязнения.	X			
Проверить и прочистить свечу зажигания.			X	
Удалить продукты сгорания с камеры сгорания.				только сервисная служба
Проверить и отрегулировать зазор в клапанах.				только сервисная служба
Заменить топливные патрубки.		все, которым 3 года (или при необходимости)		

## Проверка уровня масла

### Рисунок 11

- Удалить заливной винт для масла и вытереть указатель уровня масла.
- Вставить заливной винт для масла до упора в отверстие для заливки масла и снова вытащить. Снять показание уровня масла.
- Залить моторное масло (SAE 10W30) до максимальной границы заполнения. (максимальный объем заправки = 0,3 л)
- Завинтить заливной винт для масла.

## Замена масла

### Рисунок 12

- Удалить заливной винт для масла и вытереть указатель уровня масла.
- Вывернуть резьбовую пробку для слива масла и слить отработанное масло.
- Заверните и затяните резьбовую пробку для слива масла.
- Залить моторное масло (SAE 10W30) до максимальной границы заполнения. (максимальный объем заправки = 0,3 л)
- Завинтить заливной винт для масла.

## Помощь в случае неполадок

Сбой	Причина	Способ устранения
Не осуществляется зажигание.	Моторный выключатель выключен.	Включить моторный выключатель.
	Дефект или загрязнение свечи зажигания.	Очистить или заменить свечу зажигания.
Сжатие слишком низкое или отсутствует.	Неправильная затяжка свечи зажигания.	Затянуть свечу зажигания.
Отсутствует подача топлива.	Топливный кран закрыт.	Открыть топливный кран
	В резервуаре нет бензина.	Долить бензин.

## Технические данные

Grow 154F		
Диаметр цилиндра	54	mm
Ход поршня	38	mm
Рабочий объем	87	cm <sup>3</sup>
Вид топлива	заливать неэтилированный автомобильный бензин (90 ROZ)	
Моторное масло - Тип	SAE 10 W30	
максимальный объем заправки моторного масла	0,3	l
Свеча зажигания	NGK / Вр6HS Champion / L66Y	

**Изготовитель оставляет за собой право внесения технических изменений!**