



KÄRCHER

AB 1000



| | |
|-------------|----|
| Deutsch | 3 |
| English | 6 |
| Français | 9 |
| Italiano | 13 |
| Nederlands | 16 |
| Español | 19 |
| Português | 22 |
| Dansk | 25 |
| Norsk | 28 |
| Svenska | 31 |
| Suomi | 34 |
| Ελληνικά | 37 |
| Türkçe | 41 |
| Русский | 44 |
| Magyar | 48 |
| Čeština | 51 |
| Slovenščina | 54 |
| Polski | 57 |
| Românește | 60 |
| Slovenčina | 63 |
| Hrvatski | 66 |
| Srpski | 69 |
| Български | 72 |
| Eesti | 75 |
| Latviešu | 78 |
| Lietuviškai | 81 |
| Українська | 84 |



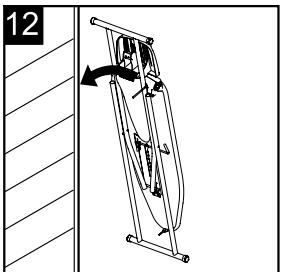
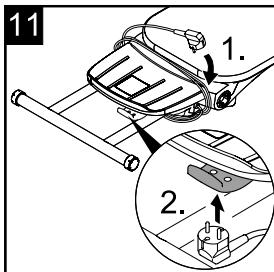
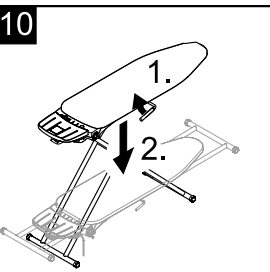
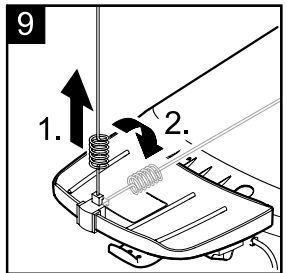
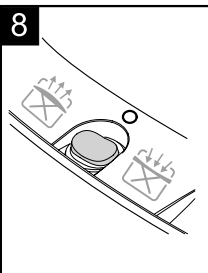
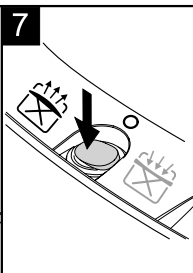
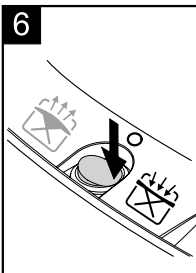
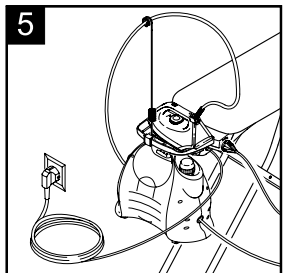
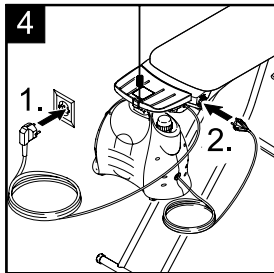
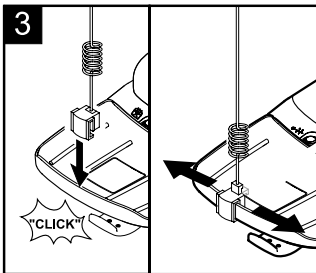
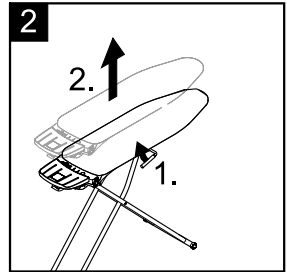
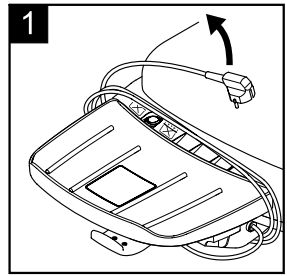
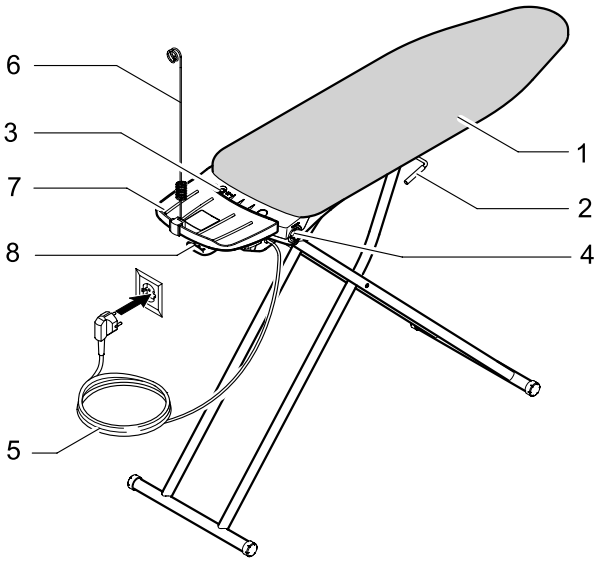

Уважаемый покупатель!



Перед первым применением вашего прибора прочитайте эту инструкцию по эксплуатации и действуйте соответственно. Сохраните эту инструкцию по эксплуатации для дальнейшего пользования или для следующего владельца.

Описание прибора

- Гладильный стол имеет пароотсос и функцию продувки и, в большинстве случаев, предназначен для глаженья с паровым увлажнением.
- Паросепараторы небольших размеров можно вешать прямо на держатель на гладильном столе (требования указаны в разделе "Технические данные"). Устройства, не отвечающие этим требованиям, необходимо класть на пол
- Паросепараторы включаются в розетку на гладильном столе, утюг располагается на прикрепленной к гладильному столу подставке.

Указание: Изображения прибора и управления находятся на стр. 2.

- 1 Чехол для гладильного стола
- 2 Рычаг для установки высоты
- 3 Включатель/выключатель, одновременно переключатель для пароотсоса и функции продувки.
- 4 Розетка для паросепаратора
- 5 Сетевой шнур со штепсельным разъемом
- 6 Гибкий кабеледержатель
- 7 Жаростойкая подставка для утюга
- 8 Держатель для паросепаратора (Паросепаратор не входит в комплект поставки)

Технические данные

| | |
|--|--------------------|
| Напряжение | 230 - 240 V |
| Максимальное напряжение в розетке | 2250 Вт |
| Вентиляция | 21 Вт |
| Вес | 9,0 kg |
| Регулировка высоты | 75 - 100 см |
| Размеры, в сложенном виде (Длина x Ширина x Высота) | 165 x 46 x 15 см |
| Паросепаратор на держателе должен отвечать следующим требованиям: | |
| Макс. размеры (Д x Ш x В) | 360 x 240 x 290 мм |
| Макс. вес | 9,0 kg |

Необходимо, чтобы ваш паросепаратор был предназначен для эксплуатации в подвешенном или лежащем состоянии.

Указания по технике безопасности

⚠ Опасность

Прибор следует включать только в сеть переменного тока. Напряжение должно соответствовать указаниям в заводской табличке прибора.

Перед началом работы с прибором проверять сетевой шнур и штепсельную вилку на предмет повреждений. Поврежденный сетевой шнур должен быть незамедлительно заменен уполномоченной службой сервисного обслуживания/специалистом-электриком.

Ни в коем случае не прикасайтесь к сетевому шнуру и розетке мокрыми руками.

Сетевой кабель брать только за вилку, нельзя выключать прибор, вытягивая вилку из розетки за шнур.

⚠ Предупреждение

Электрические детали (переключатель для продувки, розетка) не должны соприкасаться с водой.

Не окунайте прибор в воду.

Не оставлять шнур, свисающим вниз. Избегать перегибания кабеля.

При использовании утюга с паровым увлажнением, необходимо избежать попадания пара на электрические детали.

Несоответствующий ремонт прибора может повлечь за собой значительную опасность для пользователя и потерю гарантии. Ремонт может производиться только уполномоченным персоналом или в сервисных центрах KdGcher.

Указание

Хранить и использовать гладильный стол следует подальше от детей.

Упаковочный материал (пластиковый мешок, полистирол и т.д.) является потенциальным источником опасности и соответственно не должен попасть в руки детей.

Перед выходом из комнаты обязательно вытащить шнур из розетки, так же как и перед каждой чисткой и обслуживанием прибора после каждого использования.

Не двигать гладильный стол во время работы. Рычаг для установки высоты должен всегда находиться в зафиксированном положении. Не

пользоваться рычагом для установки высоты во время использования утюга.

Гладильный стол нужно использовать только по назначению и ни в коем случае не использовать его для складирования вещей или как место для сидения.

Запрещено гладить мокрое белье, а только сухое или специально смоченное для глажения. Фирма не несет ответственность за возможные неисправности при использовании прибора не по назначению или при неправильной эксплуатации прибора.

Ввод в эксплуатацию

При распаковке прибора проверьте его комплектность, а также его целостность. При обнаружении повреждений, полученных во время транспортировки, следует уведомить торговую организацию, продавшую прибор.



Упаковочные материалы пригодны для вторичной обработки. Поэтому не выбрасывайте упаковку вместе с

домашними отходами, а сдайте ее в один из пунктов приема вторичного сырья.

Конструкция гладильного стола

Гладильный стол размещать на твердой, ровной поверхности!

Рисунок 1

→ Размотать шнур гладильного стола и осторожно передвинуть вперед нижнюю опорную раму. Гладильный стол раскроется и может быть выставлен в нужную позицию. Затем прибор нужно поставить на пол.

Рисунок 2

Высота гладильного стола может быть установлена на 6 уровней (максимальная высота около 100 см), что позволяет глажение в сидячем и стоячем положении.

→ Для того, чтобы установить нужную высоту следует взять гладильную плоскость обоими руками, легко приподнять гладильный стол и одной рукой потянуть рычаг регулировки высоты вверх. (Легкое приподнимание гладильного стола служит при этом средством предохранения от ненамеренного приведения в действие.)

После щелчка, стол снова зафиксирован.

Рисунок 3

→ Установить гибкий кабель, возможен сдвиг влево или вправо.

Подключить парогенератор

Рисунок 4

- Вилку гладильного стола воткнуть в розетку на стене.
- Использовать паросепаратор необходимо в соответствии с инструкцией.
- Вилку паросепаратора воткнуть в розетку на гладильном столе. Так вы обеспечите подачу питания к паросепаратору.

Рисунок 5

- Утюг с паросепаратора поставить на подставку и сетевой шнур утюга зажать гибким кабеледержателем.

Гладильный стол и паросепаратор готовы к использованию.

Глаженьё

Для безопасного использования гладильного стола обратите внимание на следующие указания и обязательно следуйте им!

Указания:

В любом случае обращайтесь внимание на этикетку с инструкцией по глажению, которая пришита к предмету одежды, который Вы собираетесь гладить, а так же на указания и правила пользования паросепаратором и утюгом! При глажении с увлажнением компрессор всегда должен быть включен, в противном случае возможно накопление конденсированной воды. При переключении между функциями вентиляции (продувка или отсос), из-за изменения направления движения вентилятора, он на некоторое время приходит в неподвижное состояние. Поэтому перед тем как продолжить работу необходимо несколько секунд подождать. При рабочих паузах в глажении горячий утюг должен быть поставлен на жаростойкую подставку. Предварительно отключить функцию выработки пара.

Глаженье с паровым увлажнением и пароотсосом

Рисунок 6

→ Переключатель в положении пароотсоса.

Специфическое употребление пароотсоса:

Рубашки, штаны (со стрелками), пласированные юбки, пиджаки, скатерти.

- ткань зафиксирована на столе, гладить навстречу складке.
- таким образом, пар легче проникает в волокна, что уменьшает расход времени и улучшает результаты глажения.
- обеспечивает сухой гладильный стол и помогает сушить ткань уже во время глажения.

Глажение с паровым увлажнением с функцией продувки.

Рисунок 7

→ Переключатель в позиции функции продувки.

Специфическое использование функции продувки:

Очень деликатные ткани, шелковые блузы, складки (пласировка), спинки одежды, рюши, пиджаки с подкладкой.

- обеспечивает гладкое глажение деликатных тканей и предметов одежды на воздушной подушке.
- щадит деликатное белье.

Сухое глаженье

Рисунок 8

Во время сухого глажения без пара функция вентиляции может быть выключенной (включатель/выключатель в положении 0).

Окончание работы

- Паросепаратор и гладильный стол выключить (включатель/выключатель в положении 0).
- Сетевой шнур паросепаратора и гладильного стола необходимо вынуть из розеток.
- Выключить и сложить паросепаратор в соответствии с инструкцией.

Рисунок 9

- Отсоединить кабеледержатель от гладильного стола.

Хранение гладильного стола

Рисунок 10

- Взять гладильный стол обеими руками, немного приподнять и сложить с помощью рычага.

Рисунок 11

- Намотать сетевой шнур гладильного стола кольцами вокруг ножек стола и подставки для утюга, вилку вставить в предназначенное для этого гнездо на держателе.

Указание: Сматывание сетевого шнура одновременно является и мерой безопасности против случайного раскладывания гладильного стола.

Рисунок 12

- Гладильный стол может храниться в сложенном виде (подставкой для утюга вверх). При этом гладильный стол должен быть устойчиво установлен, чтобы избежать опасности опрокидывания! Транспортировочная страховка предназначена для фиксирования нижней рамы в сложенном виде.

Уход и техническое обслуживание

Утилизация старого прибора

Очистка гладильного стола

Очистку гладильного стола необходимо производить только, если вилка была вынута из розетки, а утюг и паросепаратор остыли!

➔ Гладильный стол и поверхности протереть мягким, влажным полотенцем. Ни в коем случае не использовать любое моющее средство!

Смена чехла гладильного стола

Давление утюга и вбирание поверхностью частичек пыли и жидкостей понижает водонепроницаемость специального чехла гладильного стола и тем самым ухудшает качество его работы.

➔ В зависимости от частоты использования (однако минимум 1 раз в год) чехол гладильного стола следует менять.

Номер заказа 2.884-969

Запасные части

Для заказа запчастей обращайтесь в торговую организацию или в ближайшую уполномоченную службу сервисного обслуживания.

Гарантия

В каждой стране действуют соответственно гарантийные условия, изданные уполномоченной организацией сбыта нашей продукции в данной стране. Неисправности вашего прибора, возникшие в течение гарантийного срока, мы устраним бесплатно, если причиной неисправности послужил дефект материала или производственный брак. В случае возникновения претензий в течение гарантийного срока просьба обращаться, имея при себе чек о покупке, в торговую организацию, продавшую вам прибор или в ближайшую уполномоченную службу сервисного обслуживания.



Старые приборы содержат ценные перерабатываемые материалы, подлежащие передаче в пункты приемки вторичного сырья. Поэтому утилизируйте старые приборы через соответствующие системы приемки отходов.

После завершения срока службы прибора, его необходимо сделать непригодным к использованию (например, отрезав сетевой шнур и вилку).