

# KÄRCHER

makes a difference

**BD 50/55 C Classic Bp**  
**BD 50/55 W Classic Bp**

Русский

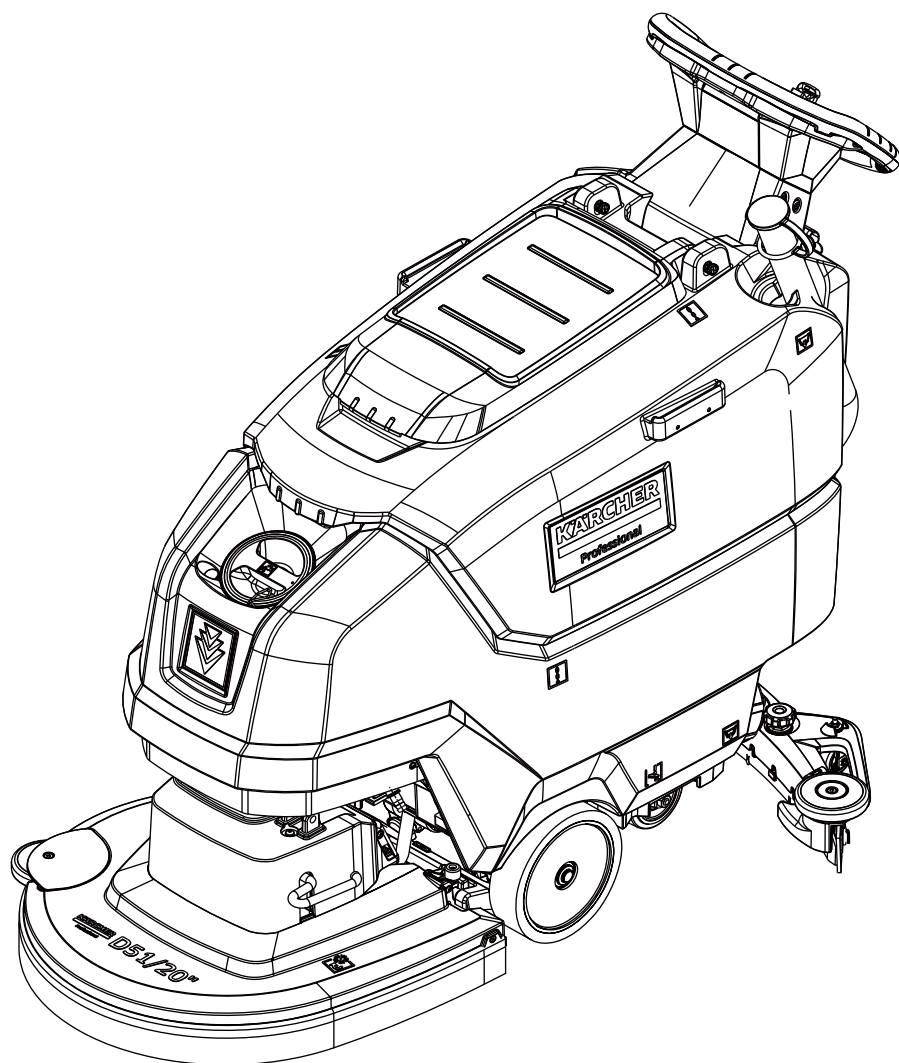

**Register  
your product**  
[www.kaercher.com/welcome](http://www.kaercher.com/welcome)



001

# EAC



97637840 (02/22)

## Содержание

Общие указания .....	94
Функционирование .....	94
Использование по назначению .....	94
Защита окружающей среды .....	94
Принадлежности и запасные части .....	94
Комплект поставки .....	94
Указания по технике безопасности .....	94
Описание устройства .....	95
Монтаж .....	96
Ввод в эксплуатацию .....	96
Эксплуатация .....	97
Транспортировка .....	98
Хранение .....	98
Уход и техническое обслуживание .....	98
Помощь при неисправностях .....	99
Гарантия .....	99
Принадлежности .....	99
Технические характеристики .....	100
Декларация о соответствии стандартам ЕС ...	100

## Общие указания



Перед первым применением устройства ознакомьтесь с данной оригинальной инструкцией по эксплуатации и прилагаемыми указаниями по технике безопасности. Действовать в соответствии с ними.

Сохранять обе брошюры для дальнейшего пользования или для следующего владельца.

## Функционирование

Эта полоумно-всасывающая машина предназначена для влажной очистки ровных полов. Посредством регулировки количества воды и моющего средства машина может быть настроена на выполнение соответствующей задачи.

Дозирование моющего средства регулируется путем его добавления в бак.

Рабочая ширина и вместимость баков для чистой и грязной воды (см. главу *Технические характеристики*) обеспечивают эффективную очистку при продолжительном использовании.

BD 50/55 W Classic Vp имеет приводной двигатель. BD 50/55 C Classic Vp не имеет приводного двигателя.

### Примечание

В соответствии с выполняемой задачей устройство может быть оснащено разными принадлежностями. Спрашивайте наш каталог или посетите наш сайт в Интернете [www.kaercher.com](http://www.kaercher.com).

## Использование по назначению

Данное устройство подходит для коммерческого и промышленного использования, например в гостиницах, школах, больницах, фабриках, магазинах, офисах и сдаваемых в аренду помещениях. Использовать данное устройство исключительно в соответствии с указаниями, содержащимися в данной инструкции по эксплуатации.

- Устройство можно использовать только для очистки влагостойких и стойких к полировке гладких полов.
- Устройство не пригодно для очистки замерзших полов (например, на холодильных складах).
- Устройство не пригодно для использования во взрывоопасной среде.
- Эксплуатация устройства допускается на поверхностях с максимальным уклоном (см. главу *Технические характеристики*).

## Защита окружающей среды



Упаковочные материалы поддаются вторичной переработке. Упаковку необходимо утилизировать без ущерба для окружающей среды.



Электрические и электронные устройства часто содержат ценные материалы, и зачастую такие компоненты, как батареи, аккумуляторы или масло, которые при неправильном обращении или ненадлежащей утилизации представляют потенциальную опасность для здоровья и экологии. Тем не менее, данные компоненты необходимы для правильной работы устройства. Устройства, обозначенные этим символом, запрещено утилизировать вместе с бытовыми отходами.

## Указания по ингредиентам (REACH)

Для получения актуальной информации об ингредиентах см. [www.kaercher.com/REACH](http://www.kaercher.com/REACH)

## Принадлежности и запасные части

Использовать только оригинальные принадлежности и запасные части. Только они гарантируют безопасную и бесперебойную работу устройства.

Для получения информации о принадлежностях и запчастях см. [www.kaercher.com](http://www.kaercher.com).

## Комплект поставки

При распаковке устройства проверить комплектацию. При обнаружении недостающих принадлежностей или повреждений, полученных во время транспортировки, следует уведомить торговую организацию, продавшую устройство.

## Указания по технике безопасности

Перед первым использованием устройства следует ознакомиться с данной инструкцией по эксплуатации и прилагаемой брошюрой с указаниями по технике безопасности при работе со щеточными моющими устройствами и моющими устройствами-распылителями № 5.956-251.0 и действовать в соответствии с ними.

Эксплуатация устройства допускается на поверхности с ограниченным уклоном (см. главу *Технические характеристики*).

### ⚠ ПРЕДУПРЕЖДЕНИЕ

#### Опрокидывание устройства

Опасность травмирования

Запрещается эксплуатировать устройство на наклонных поверхностях.

Устройство разрешено эксплуатировать только тогда, когда капот и все крышки закрыты.

## Предохранительные устройства

### ⚠ ОСТОРОЖНО

Отсутствующие или измененные предохранительные устройства

Предохранительные устройства предназначены для вашей защиты.

Запрещено изменять предохранительные устройства или пренебрегать ими.

## Предохранительный выключатель

При отпуске предохранительного выключателя устройство отключается.

## Замковый выключатель

При вытягивании ключа устройство блокируется от несанкционированного использования.

## Символы предупредительных указаний

При обращении с аккумуляторами следует соблюдать следующие предупредительные указания:

	Соблюдать указания, содержащиеся в инструкции по эксплуатации аккумулятора и на аккумуляторе, а также в настоящей инструкции по эксплуатации.
	Использовать приспособления для защиты глаз.
	Не допускать детей к аккумулятору и электролиту.
	Опасность взрыва
	Огонь, искры, открытый свет и курение запрещены.
	Опасность получения химических ожогов

	Первая помощь.
	Предупреждение
	Утилизация
	Не выбрасывать аккумулятор в мусорный контейнер.

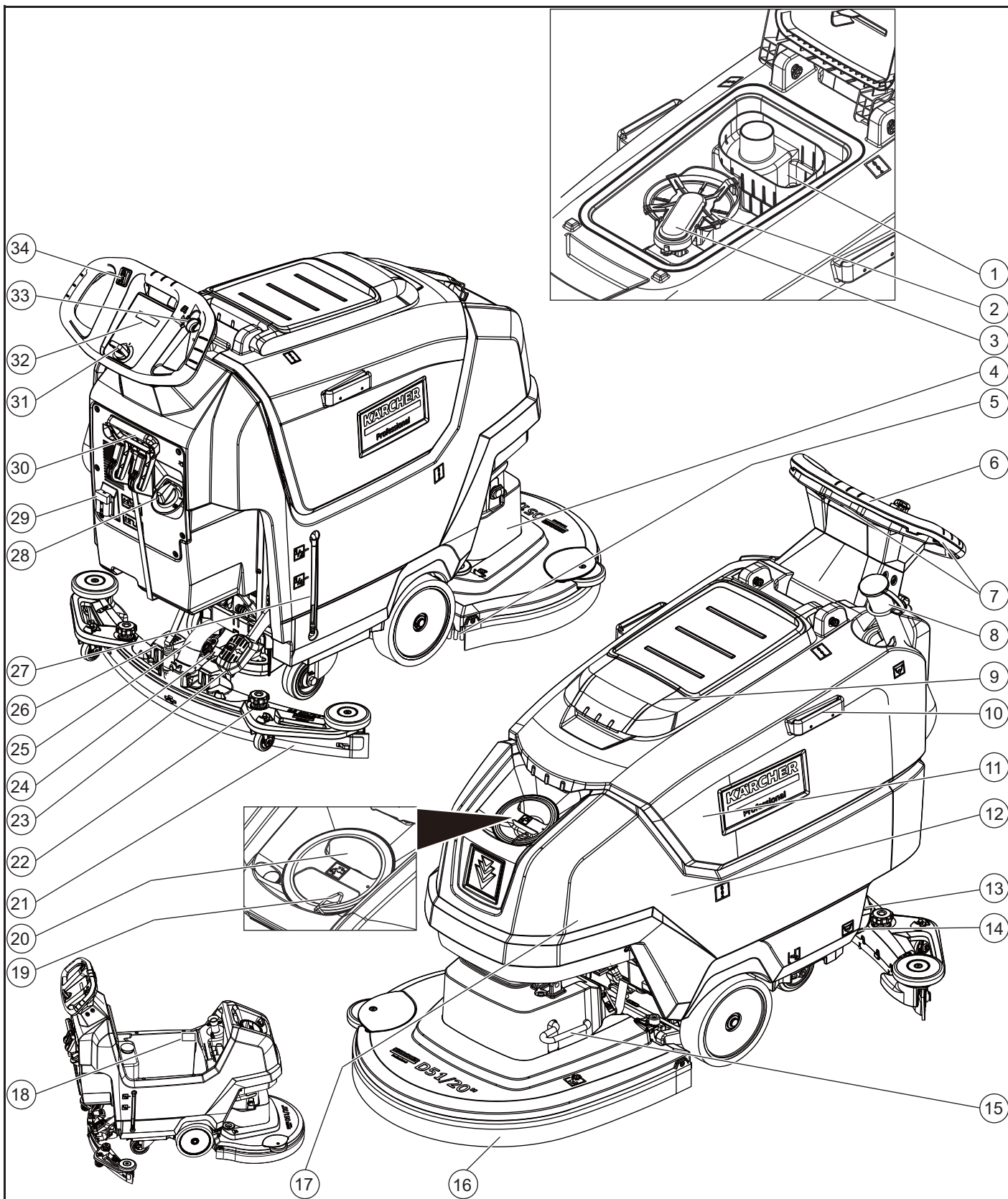

- |   |  |  |
|---|--|--|
| ① Фильтр для крупной грязи                                | ⑨ Крышка бака для грязной воды           | ⑱ Заводская табличка                       |
| ② Ворсовый фильтр   | ⑩ Удерживающая планка Home Base          | ⑲ Шланговый хомут                          |
| ③ Поплавок  | ⑪ Бак для грязной воды                   | ⑳ Заправочная воронка бака для чистой воды |
| ④ Головка щетки   | ⑫ **Аккумулятор                          | ㉑ Всасывающая планка                       |
| ⑤ Дисковая щетка  | ⑬ Фильтр чистой воды                     | ㉒ Замок всасывающей планки                 |
| ⑥ Рукоятка  | ⑭ Сливное отверстие бака для чистой воды | ㉓ Педаль головки щетки                     |
| ⑦ Предохранительный выключатель                           | ⑮ Педаль разблокировки щетки             | ㉔ Регулировка наклона всасывающей планки   |
| ⑧ Сливной шланг для грязной воды с дозирующим устройством | ⑯ Брызговик                              | ㉕ Всасывающий шланг                        |
|   | ⑰ Бак для чистой воды                    | ㉖ Эксцентриковый рычаг                     |

Для крепления всасывающей планки

- 27 Указатель уровня чистой воды
- 28 Регулятор количества воды
- 29 Штекер аккумулятора
- 30 Рычаг всасывающей планки
- 31 Замковый выключатель
- 32 Дисплей
- 33 Поворотная ручка для регулирования рабочей скорости (Только для BD 50/55 W Classic Bp)
- 34 Переключатель направления движения (Только для BD 50/55 W Classic Bp)

\*\* Не входит в комплект поставки

### Цветовая маркировка

- Элементы управления процессом очистки или ежедневного технического обслуживания – желтого цвета.
- Элементы управления для технического и сервисного обслуживания – светло-серого цвета.

### Символы на устройстве



Сливное отверстие бака для чистой воды



Сливное отверстие бака для грязной воды



Уровень заполнения бака для чистой воды (25%)



Вставлять штекер зарядного устройства здесь



Точка крепления



\*Держатель для швабры



**ВНИМАНИЕ**  
Неправильное гнездо для подключения

Опасность повреждения  
НЕ вставлять штекер зарядного устройства здесь



Педал подъема/опускания головки щетки



Педал разблокировки щетки

\* опция

## Монтаж

### Установка всасывающей планки

1. Повернуть оба зажимных рычага вверх.

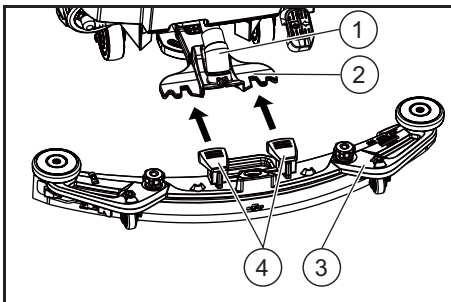

- 1 Всасывающий шланг
- 2 Подвеска всасывающей планки
- 3 Всасывающая планка
- 4 Зажимной рычаг

2. Вставить всасывающую планку в подвеску всасывающей планки.
3. Повернуть оба зажимных рычага вниз.

## Аккумуляторы

### Рекомендуемые комплекты аккумуляторных батарей BD 50/55

Описание	№ заказа
115 А·ч - необслуживаемый	2.815-091.0
80 А·ч - необслуживаемый	2.815-090.0
76 А·ч - необслуживаемый	2.815-099.0
105 А·ч - необслуживаемый	2.815-100.0

### Необслуживаемые аккумуляторы (аккумуляторы с жидким электролитом)

#### ⚠ ОПАСНОСТЬ

#### Доливание воды в разряженный аккумулятор

Опасность химического ожога из-за утечки электролита, повреждение одежды

При работе с электролитом использовать защитные очки.

Соблюдать предписания.

Немедленно смыть попадающие на кожу или одежду брызги электролита большим количеством воды.

#### ВНИМАНИЕ

#### Использование воды с добавками

Неисправные аккумуляторы, потеря гарантии

Для заливки в аккумуляторы использовать только дистиллированную или деминерализованную воду (EN 50272-T3).

Не применять сторонних добавок, так называемых улучшающих средств, иначе теряется право на гарантию.

1. За час до завершения зарядки добавить дистиллированную воду. При этом соблюдать правильный уровень электролита в соответствии с маркировкой на аккумуляторе.

В конце процесса зарядки все аккумуляторные элементы должны «кипеть».

### Необслуживаемые аккумуляторы (аккумуляторы AGM и гелевые аккумуляторы)

#### ВНИМАНИЕ

#### Опасность повреждения при открытии аккумуляторов AGM и гелевых аккумуляторов!

Аккумуляторы AGM и гелевые аккумуляторы не требуют обслуживания и имеют закрытый корпус. Заправка дистиллированной водой или электролитом невозможна и не требуется.

Открытие или просверливание отверстий в корпусе аккумулятора приведет к повреждению аккумулятора AGM или гелевого аккумулятора и его (их) замене.  
Не открывать корпус аккумулятора и не сверлить в нем отверстия.  
Не накрывать предохранительный клапан и не изменять его.

1. Заряжать аккумуляторы AGM и гелевые аккумуляторы только с помощью указанных зарядных устройств, см. главу: Зарядка аккумулятора.

### Установка и подсоединение аккумуляторов

#### ⚠ ОСТОРОЖНО

#### Демонтаж и установка аккумуляторов

Неустойчивое положение машины

При извлечении и установке аккумуляторов убедиться в устойчивом положении машины.

#### ВНИМАНИЕ

#### Переопределение полярности

Разрушение управляющей электроники

При подсоединении аккумулятора следить за правильной полярностью.

#### ВНИМАНИЕ

#### Глубокая разрядка

Опасность повреждения

Перед вводом устройства в эксплуатацию зарядить аккумуляторы.

1. Слить грязную воду.
2. Откинуть бак для грязной воды вверх.
3. Вставить аккумуляторные батареи в устройство, как показано на рисунке.

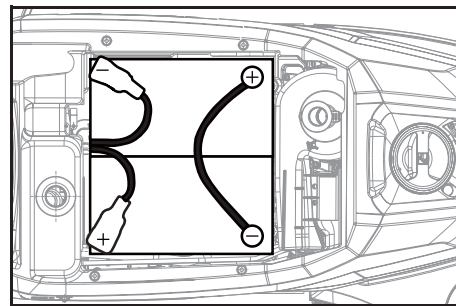

115 А·ч, 2.815-091.0

80 А·ч, 2.815-090.0

105 А·ч, 2.815-100.0

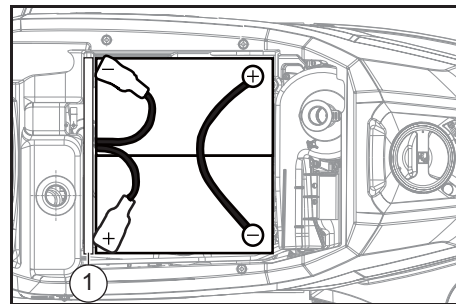

76 А·ч, 2.815-099.0

- 1 Проставка

4. Соединить полюсные выводы с соединительными кабелями из комплекта аккумуляторных батарей.
5. Подсоединить питающие кабели к еще свободным полюсам аккумулятора (+) и (-).
6. Соединить штекер аккумулятора на стороне устройства со штекером аккумулятора на стороне аккумулятора.
7. Пустить бак для грязной воды.

### Демонтаж аккумулятора

#### ⚠ ОСТОРОЖНО

#### Демонтаж и установка аккумуляторов

Неустойчивое положение машины

При извлечении и установке аккумуляторов убедиться в устойчивом положении машины.

1. Замковый выключатель установить в положение «0» и извлечь ключ из замка.
2. Отсоединить штекер аккумулятора.
3. Слить грязную воду.
4. Откинуть бак для грязной воды вверх.
5. Отсоединить кабель со стороны аккумулятора от отрицательного полюса аккумулятора.
6. Отсоединить остальные кабели от аккумулятора.
7. Демонтировать аккумулятор.
8. Утилизировать отработанные аккумуляторы в соответствии с действующими правилами.

## Ввод в эксплуатацию

### Зарядка аккумулятора

#### ⚠ ОПАСНОСТЬ

#### Использование зарядного устройства не по назначению

Удар электрическим током

Соблюдать сетевое напряжение и номинал предохранителя, указанные на заводской табличке устройства.

Использовать зарядное устройство только в сухих помещениях с достаточной вентиляцией.

#### ВНИМАНИЕ

#### Скопление опасных газов при зарядке под баком

Опасность взрыва

Перед зарядкой необслуживаемых аккумуляторов поднять бак для грязной воды.

#### ВНИМАНИЕ

#### Использование неподходящего зарядного устройства

Опасность повреждения

Не соединять зарядное устройство со штекером аккумулятора на стороне устройства.

Использовать только то зарядное устройство, которое соответствует типу установленных аккумуляторов.

Следует ознакомиться с инструкцией по эксплуатации зарядного устройства и особое внимание обратить на указания по технике безопасности.



Комплект аккумуляторных батарей	Емкость	Зарядное устройство
2.815-091.0	115 А ч	6.654-329.0
2.815-090.0	80 А ч	6.654-329.0
2.815-099.0	76 А ч	6.654-329.0
2.815-100.0	105 А ч	6.654-329.0

Время зарядки составляет в среднем прибл. 10-15 часов.

Устройство не может использоваться во время зарядки.

#### Примечание

Устройство оснащено защитой от глубокой разрядки, то есть при достижении минимально допустимого уровня заряда двигатель щетки и турбина выключаются.

1. Переместить устройство прямо к зарядному устройству, избегая наклонных поверхностей.
2. Извлечь штекер аккумулятора со стороны устройства.

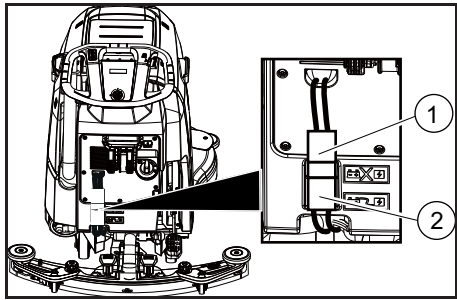

- 1 Штекер аккумулятора, сторона устройства
- 2 Штекер аккумулятора, сторона аккумулятора
3. Соединить штекер аккумулятора на стороне аккумулятора с зарядным устройством.
4. Вставить штепсельную вилку зарядного устройства в розетку.
5. Выполнить процесс зарядки в соответствии с инструкцией по эксплуатации зарядного устройства.
6. Соединить штекер аккумулятора на стороне устройства со штекером аккумулятора на стороне аккумулятора.

## Эксплуатация

### ВНИМАНИЕ

#### Опасная ситуация во время работы

Опасность травмирования

В случае возникновения опасности отпустить предохранительный выключатель.

### Заливание рабочих жидкостей

#### Заливание чистой воды

1. Открыть замок бака для чистой воды.
2. Залить чистую воду (макс. 50 °C) до нижнего края заправочной воронки.

#### Примечание

Шланг для чистой воды в процессе заполнения водой может быть закреплен шланговым хомутом.

3. Закрыть замок бака для чистой воды.

#### Указания по моющим средствам

### ⚠ ПРЕДУПРЕЖДЕНИЕ

#### Непригодные моющие средства

Опасность для здоровья, повреждение устройства

Использовать только рекомендуемые моющие средства. Что касается других моющих средств, эксплуатационник несет повышенный риск относительно эксплуатационной безопасности и опасности возникновения несчастных случаев. Использовать только те моющие средства, которые не содержат растворителей, соляной и фтористоводородной кислоты. Соблюдать указания по технике безопасности, содержащиеся на моющих средствах.

#### Примечание

Не использовать сильно пенящиеся моющие средства.

Рекомендуемые моющие средства

Использование	Моющее средство
Повседневная очистка всех водостойких полов	RM 746 RM 756 RM 780

Использование	Моющее средство
Повседневная очистка блестящих поверхностей (например, гранита)	RM 755 es
Повседневная и генеральная очистка промышленных полов	RM 69 ASF
Повседневная и генеральная очистка полов из керамогранитной плитки	RM 753
Повседневная очистка плитки в санитарно-гигиенических помещениях	RM 751
Очистка и дезинфекция в санитарно-гигиенических помещениях	RM 732
Удаление слоя со всех щелочестойких полов (например, ПВХ)	RM 752
Удаление слоя с линолеумных полов	RM 754

#### Моющее средство

1. Залить моющее средство в бак для чистой воды.

#### Примечание

Крышка заправочной воронки бака для чистой воды может использоваться для отмеривания нужного количества моющего средства. На ее внутренней стороне нанесена шкала.

#### Настройка количества воды

1. Настроить количество воды на регуляторе в зависимости от загрязнения напольного покрытия.

#### Примечание

Первые попытки очистки выполнять с небольшим количеством воды. Постепенно увеличивать количество воды, пока не будет достигнут желаемый результат.

#### Примечание

Если бак для чистой воды пуст, головка щетки продолжит работать без подачи воды.

#### Настройка всасывающей планки

##### Настройка наклона

Наклон должен быть настроен так, чтобы всасывающие кромки всасывающей планки равномерно прижимались к полу по всей длине.

1. Поместить устройство на поверхность без уклона.
2. Установить замковый выключатель в положение «ON» («ВКЛ.»). Снять всасывающую планку.
3. Переместить устройство немного вперед.
4. Проверить показания уровня.

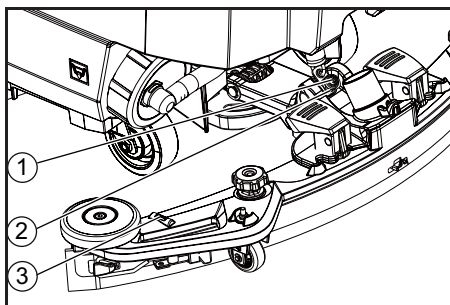

- 1 Винт
- 2 Гайка
- 3 Уровень
5. Ослабить гайку.
6. Отрегулировать винт таким образом, чтобы указатель уровня оказался между двумя отметками.
7. Затянуть гайку.
8. Чтобы проверить новую настройку, снова переместить устройство вперед на небольшое расстояние. Повторить процесс настройки, если это необходимо.
9. Установить замковый выключатель в положение «OFF» («ВЫКЛ.»).

##### Настройка высоты

Регулировка высоты влияет на изгиб всасывающих кромок при контакте с полом.

#### Примечание

**Основная настройка:** 3 шайбы над всасывающей планкой, 3 шайбы под всасывающей планкой.  
**Неровный пол:** 5 шайб над всасывающей планкой, 1 шайба под всасывающей планкой.

**Очень гладкий пол:** 1 шайба над всасывающей планкой, 5 шайб под всасывающей планкой.

1. Выкрутить гайки.

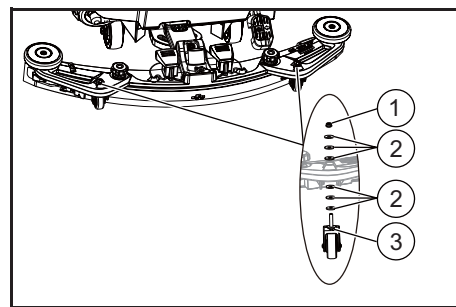

- 1 Гайка
- 2 Подкладочная шайба
- 3 Дистанционный ролик с держателем

2. Уложить необходимое количество шайб между всасывающей планкой и дистанционным роликом.
3. Остальные шайбы уложить поверх дистанционного ролика.
4. Навинтить и затянуть гайку.
5. Повторить данную операцию со вторым дистанционным роликом.

#### Примечание

Установить оба дистанционных ролика на одинаковую высоту.

### Очистка

#### Включение устройства

1. Установить замковый выключатель в положение «1».
- На дисплее поочередно отображается следующее:

- Kärcher
- уровень заряда аккумулятора и количество рабочих часов.
- время до следующего обслуживания;
- версия программного обеспечения, блок управления;
- Уровень заряда аккумулятора и количество часов работы (для BD 50/55 C Classic Bp)
- Уровень заряда аккумулятора и скорость (для BD 50/55 W Classic Bp)

#### Движение

#### Примечание

Направление движения можно менять во время очистки. Благодаря этому можно осуществлять интенсивную очистку выбранного участка, передвигая устройство вперед и назад.

1. Установить переключатель направления движения в положение «вперед».

#### Очистка

#### Примечание

Для улучшения результата всасывания можно регулировать наклон и высоту всасывающей планки (см. главу Настройка всасывающей планки).

#### Примечание

Если бак для грязной воды заполнен, поплавок закрывает всасывающее отверстие и всасывающая турбина работает с повышенной частотой вращения. В этом случае поднять всасывающую планку и переместить устройство для опорожнения бака для грязной воды.

1. Установить поворотную ручку регулировки рабочей скорости на нужное значение. Во время настройки скорость отображается на дисплее. Значение отображается в процентах от максимальной скорости.
2. Настроить количество воды на регуляторе.
3. Нажать рычаг всасывающей планки вниз. Всасывающая планка опускается. Начинается процесс всасывания.
4. Отжать педаль головки щетки вниз, разблокировать и отпустить вверх.
5. Потянуть предохранительный выключатель в сторону ручки. Головка щетки запускается, и устройство движется с настроенной скоростью.

### Завершение работы

#### Завершение очистки

1. Отпустить предохранительный выключатель.
2. Отжать педаль головки щетки вниз и заблокировать.
3. Переместить машину на короткое расстояние.

- Остаточная вода всасывается.
- Поднять всасывающую планку. Процесс всасывания продолжается еще 10 секунд.
  - Установить замковый выключатель в положение «0».
  - При необходимости зарядить аккумулятор.

#### Слив грязной воды

#### ⚠ ПРЕДУПРЕЖДЕНИЕ

#### Неправильная утилизация сточных вод

Загрязнение окружающей среды

Соблюдать местные правила очистки сточных вод.

- Вынуть сливной шланг из крепления и опустить его в соответствующий сборник воды.

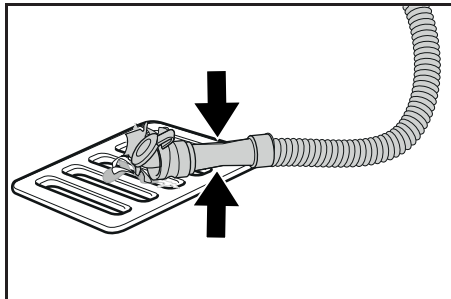

- Сжать или перегнуть дозирующее устройство.
- Открыть крышку дозирующего устройства.
- Слить грязную воду. Регулировать количество воды сжатием или перегибанием.
- Промыть бак для грязной воды чистой водой.

#### Быстрый слив чистой воды

- Открутить резьбовую крышку сливного отверстия бака для чистой воды.
- Слить чистую воду.
- Установить резьбовую крышку сливного отверстия бака для чистой воды на место и прикрутить.

#### Примечание

убедиться, что патрубком для присоединения шланга в крышке бака для чистой воды после затягивания находится в самой нижней точке.

#### Транспортировка

#### ⚠ ОПАСНОСТЬ

#### Езда под уклоном

Опасность травмирования

Эксплуатировать устройство для погрузки и разгрузки только под уклоном до максимального значения (см. главу Технические характеристики). Двигаться медленно.

#### ⚠ ОСТОРОЖНО

#### Несоблюдение веса

Опасность травмирования и повреждения

Учитывать вес устройства при транспортировке.

Выполнять погрузку устройства разрешается только с помощью второго лица или с использованием тягового привода.

- Отжать педаль головки щетки вниз и заблокировать.
- Поднять всасывающую планку.
- Установить замковый выключатель в положение «1».
- Выбрать направление движения при помощи переключателя направления движения.
- Потянуть предохранительный выключатель в сторону ручки.
- При перевозке устройства в транспортных средствах зафиксировать его от скользяния и опрокидывания с помощью креплений в соответствии с действующими правилами.

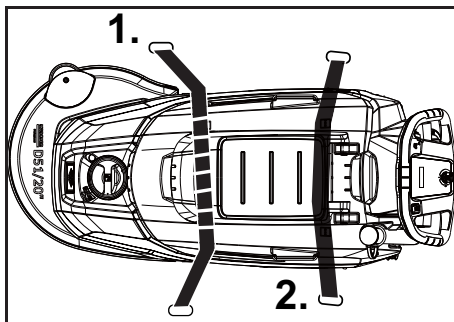

#### Хранение

#### ⚠ ОСТОРОЖНО

#### Несоблюдение веса

Опасность получения травм и повреждений

Во время хранения учитывать вес устройства.

#### ВНИМАНИЕ

#### Замерзание

Разрушение устройства в результате замерзания воды

Полностью слить воду из устройства.

Хранить устройство в месте, защищенном от мороза.

- Это устройство разрешается хранить только в помещениях.
- Следует полностью зарядить аккумуляторные батареи перед длительным сроком хранения.
- Необходимо полностью заряжать аккумуляторные батареи не реже одного раза в месяц во время хранения.

#### Уход и техническое обслуживание

#### ⚠ ОПАСНОСТЬ

#### Непреднамеренный запуск устройства

Опасность травмирования, удар электрическим током

Перед проведением любых работ на устройстве установить замковый выключатель в положение «0» и извлечь ключ.

Извлечь штепсельную вилку зарядного устройства.

- Слить и утилизировать грязную и чистую воду.

#### Проверка техники безопасности / договор о техническом обслуживании

С торговым представителем можно договориться о регулярной проверке техники безопасности или заключить с ним договор на техобслуживание. Обращайтесь к нам за консультацией.

#### Периодичность технического обслуживания

#### После каждой эксплуатации

#### ВНИМАНИЕ

#### Неправильная очистка

Опасность повреждения.

Не распылять воду на устройство.

Не использовать агрессивные моющие средства. Подробное описание отдельных работ по техническому обслуживанию см. в главе Работы по техническому обслуживанию.

- Слить грязную воду.
- Промыть бак для грязной воды чистой водой.
- Очистить устройство снаружи, используя для этого влажную тряпку, смоченную в мягком щелочном растворе.
- Проверить ворсовый фильтр, при необходимости очистить.
- Очистить фильтр для крупной грязи.
- Очистить всасывающие кромки, проверить на износ, при необходимости отрегулировать высоту или заменить их.
- Проверить дисковые щетки на износ, при необходимости заменить.
- Зарядить аккумулятор.
  - Если аккумулятор заряжен менее чем на 50 %, зарядить его полностью и без прерываний.
  - Если аккумулятор заряжен более чем на 50 %, зарядить его только в том случае, если в следующий раз предполагается использование устройства на полный заряд аккумулятора.

#### Еженедельно

- При частой эксплуатации заряжать аккумулятор полностью и без прерываний не реже одного раза в неделю.

#### Ежемесячно

Подробное описание отдельных работ по техническому обслуживанию см. в главе Работы по техническому обслуживанию.

- Опорожнить бак для чистой воды и смыть отложения.
- Очистить фильтр чистой воды.
- Очистить поплавок и ворсовый фильтр.
- Проверить полюсные выводы аккумулятора на предмет окисления, при необходимости очистить щеткой. Проследить за прочностью крепления соединительных кабелей.
- Очистить уплотнения между баком для грязной воды и крышкой и проверить на герметичность, при необходимости заменить.

- Проверить плотность электролита в элементах обслуживаемых аккумуляторов.
- При длительных простоях устройство оставлять с полностью заряженными аккумуляторами. Полностью заряжать аккумулятор не реже одного раза в месяц.

#### Ежегодно

- Проводить предписанную проверку с привлечением сервисной службы.

#### Работы по техническому обслуживанию

#### Перевертывание или замена всасывающих кромок

Если всасывающие кромки изношены, их необходимо перевернуть или заменить.

- Снять всасывающую планку.
- Открутить грибовидные рукоятки.

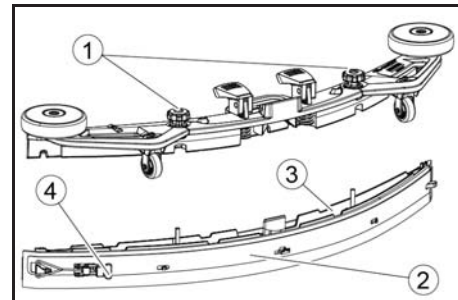

1 Грибовидная рукоятка

2 Стяжная лента

3 Внутренняя часть всасывающей планки

4 Натяжной замок

- Вытащить внутреннюю часть всасывающей планки.

- Открыть натяжной замок.

- Снять стяжную ленту.

- Отсоединить всасывающие кромки от внутренней части.

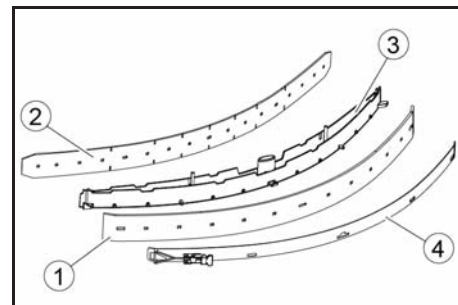

1 Задняя всасывающая кромка

2 Передняя опорная кромка

3 Внутренняя часть всасывающей планки

4 Стяжная лента

- Вдавить повернутые или новые всасывающие кромки на выступы внутренней части всасывающей планки.

- Установить стяжную ленту.

- Вставить внутреннюю часть всасывающей планки в верхнюю часть.

- Вкрутить и затянуть грибовидные рукоятки.

#### Очистка фильтра для крупной грязи

- Открыть крышку бака для грязной воды.

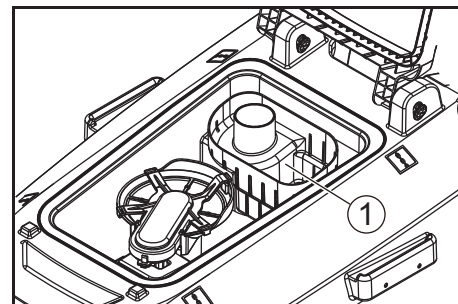

1 Фильтр для крупной грязи

- Снять фильтр для крупной грязи, потянув его вверх.

3. Промыть фильтр для крупной грязи под проточной водой.
4. Вставить фильтр для крупной грязи в бак для грязной воды.

#### Очистка фильтра чистой воды

1. Слить чистую воду (см. главу *Быстрый слив чистой воды*).
2. Отвинтить замок бака для чистой воды.

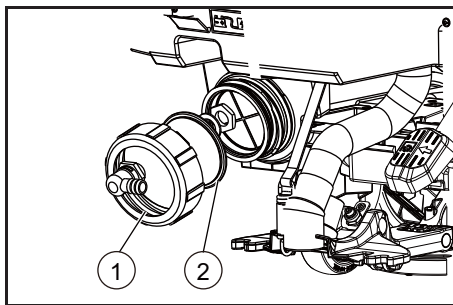

1. Замок бака для чистой воды
  2. Фильтр чистой воды
3. Вынуть фильтр чистой воды и промыть чистой водой.

4. Вставить фильтр чистой воды.
5. Установить на место заглушку бака для чистой воды.

**Примечание:** убедиться, что патрубок для присоединения шланга в крышке бака для чистой воды после затягивания находится в самой нижней точке.

#### Очистка поплавка и сетчатого фильтра

1. Открыть крышку бака для грязной воды.

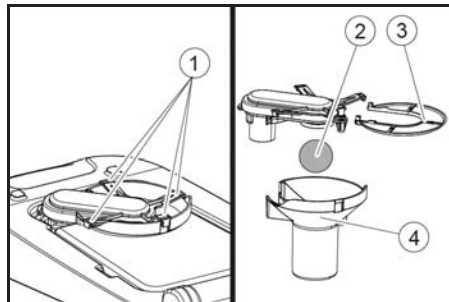

1. Фиксирующие крюки
2. Поплавок
3. Ворсовый фильтр

4. Корпус поплавка
2. Ослабить фиксирующие крюки.
3. Вытянуть вниз корпус поплавка.
4. Достать поплавок из корпуса и очистить его.
5. Снять ворсовый фильтр и очистить.
6. Собрать все компоненты в обратной последовательности.

#### Замена дисковой щетки

##### Примечание

Заменить дисковые щетки, когда длина щетины достигнет 10 мм.

1. Поднять головку щетки.
2. Нажать педаль разблокировки щетки.
3. Вытянуть дисковую щетку сбоку из-под головки щетки.
4. Удерживая новую дисковую щетку под чистящей головкой, прижать ее вверх и зафиксировать.

## Помощь при неисправностях

### ⚠ ОПАСНОСТЬ

#### Непреднамеренный запуск устройства

Опасность травмирования, удар электрическим током

Перед проведением любых работ на устройстве установить замковый выключатель в положение «0» и извлечь ключ.

Извлечь штепсельную вилку зарядного устройства.

- Слить и утилизировать грязную и чистую воду.
- В случае неисправностей, которые не могут быть устранены с помощью этой таблицы, обратиться в сервисную службу.

### ⚠ ПРЕДУПРЕЖДЕНИЕ

При приближении к углам, кустам, деревьям или объектам, которые ограничивают обзор, следует проявлять особую осторожность.

Неисправность	Устранение
Устройство не запускается	<ol style="list-style-type: none"> <li>1. Установить замковый выключатель в положение «1».</li> <li>2. Задействовать предохранительный выключатель.</li> <li>3. Вставить штекер аккумулятора.</li> <li>4. Проверить аккумуляторы, при необходимости зарядить.</li> <li>5. Проверить подсоединение полюсных выводов аккумуляторов.</li> </ol>
Количество воды недостаточное	<ol style="list-style-type: none"> <li>1. Проверить уровень чистой воды, при необходимости заполнить бак.</li> <li>2. Увеличить количество воды на регуляторе подачи воды.</li> <li>3. Очистить фильтр чистой воды.</li> <li>4. Проверить шланги на предмет засорения, при необходимости очистить.</li> </ol>
Слишком низкая мощность всасывания	<ol style="list-style-type: none"> <li>1. Остановить устройство и слить грязную воду.</li> <li>2. Очистить уплотнения между баком для грязной воды и крышкой и проверить на герметичность, при необходимости заменить.</li> <li>3. Проверить правильность соединения всасывающего шланга с баком для грязной воды.</li> <li>4. Проверить ворсовый фильтр на предмет загрязнения, при необходимости очистить.</li> <li>5. Очистить всасывающие кромки на всасывающей планке, при необходимости перевернуть или заменить.</li> <li>6. Проверить, закрыта ли крышка сливного шланга грязной воды.</li> <li>7. Проверить и при необходимости откорректировать настройки всасывающей планки.</li> <li>8. Проверить всасывающий шланг на предмет засорения, при необходимости очистить.</li> <li>9. Проверить всасывающий шланг на герметичность, при необходимости заменить.</li> </ol>
Результат очистки неудовлетворительный	<ol style="list-style-type: none"> <li>1. Снизить скорость.</li> <li>2. Проверить щетки на износ, при необходимости заменить.</li> <li>3. Проверить тип щеток и моющее средство на пригодность.</li> </ol>
Всасывающая турбина работает с повышенной частотой вращения	<ol style="list-style-type: none"> <li>1. Слить грязную воду.</li> <li>2. Очистить поплавок.</li> <li>3. Проверить ворсовый фильтр, при необходимости очистить.</li> <li>4. Проверить всасывающий шланг на предмет засорения, при необходимости очистить.</li> <li>5. Проверить всасывающую планку на предмет засорения, при необходимости очистить.</li> </ol>
Щетка не вращается	<ol style="list-style-type: none"> <li>1. Проверить, не блокирует ли посторонний предмет щетку, при необходимости удалить посторонний предмет.</li> </ol>
Устройством вибрирует во время очистки	<ol style="list-style-type: none"> <li>1. Использовать более мягкую щетку.</li> </ol>

## Гарантия

В каждой стране действуют соответствующие гарантийные условия, установленные уполномоченной организацией по сбыту нашей продукции. Возможные неисправности устройства в течение гарантийного срока мы устраняем бесплатно, если причина заключается в дефектах материалов или производственных браке. В случае возникновения претензий в течение гарантийного срока просьба обращаться с чеком о покупке в торговую организацию, продавшую изделие или в ближайшую уполномоченную службу сервисного обслуживания.

(Адрес указан на обороте)

Дата выпуска отображается на заводской табличке в закодированном виде. При этом отдельные цифры имеют следующее значение::

Пример: 30190  
 3 год выпуска  
 0 столетие выпуска  
 1 десятилетие выпуска  
 9 вторая цифра месяца выпуска  
 0 первая цифра месяца выпуска

Таким образом, в данном примере код 30190 означает дату выпуска 09 / (2)013.

## Принадлежности

Описание	№ детали	Описание
Дисковая щетка в сборе, красная D51	9.753-021.0	Для общей очистки любых поверхностей.
Дисковая щетка (очень мягкая)	4.905-028.0	Для чистки деликатных напольных покрытий и полировки.



Описание	№ детали	Описание
Дисковая щетка (мягкая)	4.905-027.0	Из натуральных волокон для чистки и полировки.
Дисковая щетка (средней мягкости)	4.905-026.0	Для общей очистки любых поверхностей.
Дисковая щетка (жесткая)	4.905-029.0	Для стойких загрязнений и глубокой очистки. Только для износостойких поверхностей.
Приводная пластина, 479 мм	4.762-534.0	Для очистки при помощи падов. С быстросменной муфтой и центральным замком.
Пад, 500 мм, (мягкий)	6.371-146.0	С натуральной щетиной, для полировки. Эффективно удаляет места истирания.
Пад, 508 мм, (мягкий)	6.369-468.0	Легкая зернистость, подходит для полировки полов.
Пад, 508 мм (средней мягкости)	6.369-079.0	Для очистки любых видов напольных покрытий.
Пад, 508 мм (средней жесткости)	6.369-078.0	Для удаления стойких загрязнений и для глубокой очистки.
Пад, 508 мм (жесткий)	6.369-077.0	Для очистки сильно загрязненных напольных покрытий и для глубокой очистки.
Алмазный пад, 508 мм (крупный)	6.371-260.0	Для предварительной очистки / восстановления. Удаляет мелкие царапины для получения чистой, матовой поверхности. Для подготовки поверхности перед использованием желтого пада. В качестве кристаллизационного пада для базовой кристаллизации.
Алмазный пад, 508 мм (средний)	6.371-261.0	Для предварительной очистки / восстановления. Удаляет мелкие царапины, делая поверхность более однородной и блестящей. Для подготовки поверхности перед использованием зеленого алмазного пада. В качестве кристаллизационного пада для кристаллизации с приданием выраженного блеска.
Алмазный пад, 508 мм (мелкий)	6.371-240.0	Для простой полировки ламинатных полов, поверхностей из мозаики и натурального камня. Для регулярной очистки после использования желтых и белых падов.
Пад из микрофибры, 508 мм	6.371-271.0	Отличная очищающая способность. Также эффективно очищает керамогранитную плитку.
Меламиновый пад, 508 мм	6.371-025.0	Комплект меламиновых падов для эффективной очистки микропористых поверхностей.
Съемник, 850 мм	4.778-008.0	Съемник параболический, всасывающие кромки из износостойкого материала Linatex красного цвета, с опорными роликами.
Всасывающие кромки, 33 дюйма, красные	4.400-011.0	Из материала Linatex, износостойкие.
Всасывающие кромки, 33 дюйма, прозрачные	4.400-005.0	Из полиуретана, маслостойкие.

### Технические характеристики

	BD 50/55 W Classic Bp	BD 50/55 C Classic Bp
<b>Рабочие характеристики устройства</b>		
Номинальное напряжение	V	24
Емкость аккумулятора	Ah (5 h)	80 / 115
Средняя потребляемая мощность	W	880
Мощность тягового двигателя	W	130
Мощность всасывающей турбины	W	250
Мощность привода щеток	W	500
Теоретическая производительность по площади	m <sup>2</sup> /h	2550
Объем бака для чистой воды	l	55
Объем бака для грязной воды	l	55
Температура воды макс.	°C	50
Давление воды макс.	bar	0,06
Уклон рабочей зоны макс.	%	2
<b>Всасывание</b>		
Мощность всасывания, объем воздуха	l/s	24
Мощность всасывания, разрежение	kPa (mbar)	9,5 (95)
<b>Моющие щетки</b>		
Рабочая ширина	mm	510
Диаметр щетки	mm	510
Частота вращения щетки	1/min	140
Давление прижима щетки	kg	≥ 27
<b>Размеры и вес</b>		
Допустимый общий вес	kg	240
Собственная масса (транспортный вес)	kg	115
Размеры отсека для аккумулятора	mm	330 x 355 x 290
<b>Расчетные значения в соответствии с EN 60335-2-72</b>		
Общее значение вибрации	m/s <sup>2</sup>	<2,5
Погрешность K	dB(A)	0,2
Уровень звукового давления L <sub>рА</sub>	dB(A)	65,2
Погрешность K <sub>рА</sub>	dB(A)	2
Уровень звуковой мощности L <sub>WA</sub> Погрешность K <sub>WA</sub>	dB(A)	84,1

Сохраняется право на внесение технических изменений.

#### Декларация о соответствии стандартам ЕС

Настоящим заявляем, что концепция, конструкция и исполнение указанной ниже машины отвечают соответствующим основным требованиям директив ЕС по безопасности и охране здоровья. При любых изменениях машины, не согласованных с нашей компанией, данная декларация теряет свою силу.  
Изделие: Устройство для очистки полов  
Тип: 1.127-xxx

**Действующие директивы ЕС**  
2006/42/ЕС (+2009/127/ЕС)  
2014/30/ЕС

2014/53/ЕС (TCU)

**Примененные гармонизированные стандарты**  
EN 60335-1  
EN 60335-2-72  
EN 60335-2-29  
EN 62233: 2008  
EN 55012: 2007 + A1: 2009  
EN 61000-6-2: 2005

**TCU**  
EN 300 328 V2.1.1  
EN 300 330 V2.1.1  
EN 300 440 V2.1.1  
EN 301 511 V12.5.1  
EN 62368-1:2014+A11:2017

**Примененные национальные стандарты**

Подписавшиеся действуют по поручению и с полномочиями руководства компании.

  
H. Jenner  
Chairman of the Board of Management

  
S. Reiser  
Director Regulatory Affairs & Certification

Лицо, ответственное за ведение документации:  
Ш. Райзер (S. Reiser)  
Alfred Kärcher SE & Co. KG  
Alfred-Kärcher-Str. 28-40  
71364 Winnenden (Germany)  
Тел.: +49 7195 14-0  
Факс: +49 7195 14-2212  
г. Винненден, 25.01.2019





**THANK YOU!**  
**MERCI! DANKE! ¡GRACIAS!**



Registrieren Sie Ihr Produkt und profitieren Sie von vielen Vorteilen.

Register your product and benefit from many advantages.

Enregistrez votre produit et bénéficiez de nombreux avantages.

Registre su producto y aproveche de muchas ventajas.

**[www.kaercher.com/welcome](http://www.kaercher.com/welcome)**



Bewerten Sie Ihr Produkt und sagen Sie uns Ihre Meinung.

Rate your product and tell us your opinion.

Évaluer votre produit et dites-nous votre opinion.

Reseñe su producto y díganos su opinión.



**[www.kaercher.com/dealersearch](http://www.kaercher.com/dealersearch)**

**Alfred Kärcher SE & Co. KG**

Alfred-Kärcher-Str. 28-40  
71364 Winnenden (Germany)

Tel.: +49 7195 14-0

Fax: +49 7195 14-2212

