

Описание пескоструйного комплекта для профессионального применения

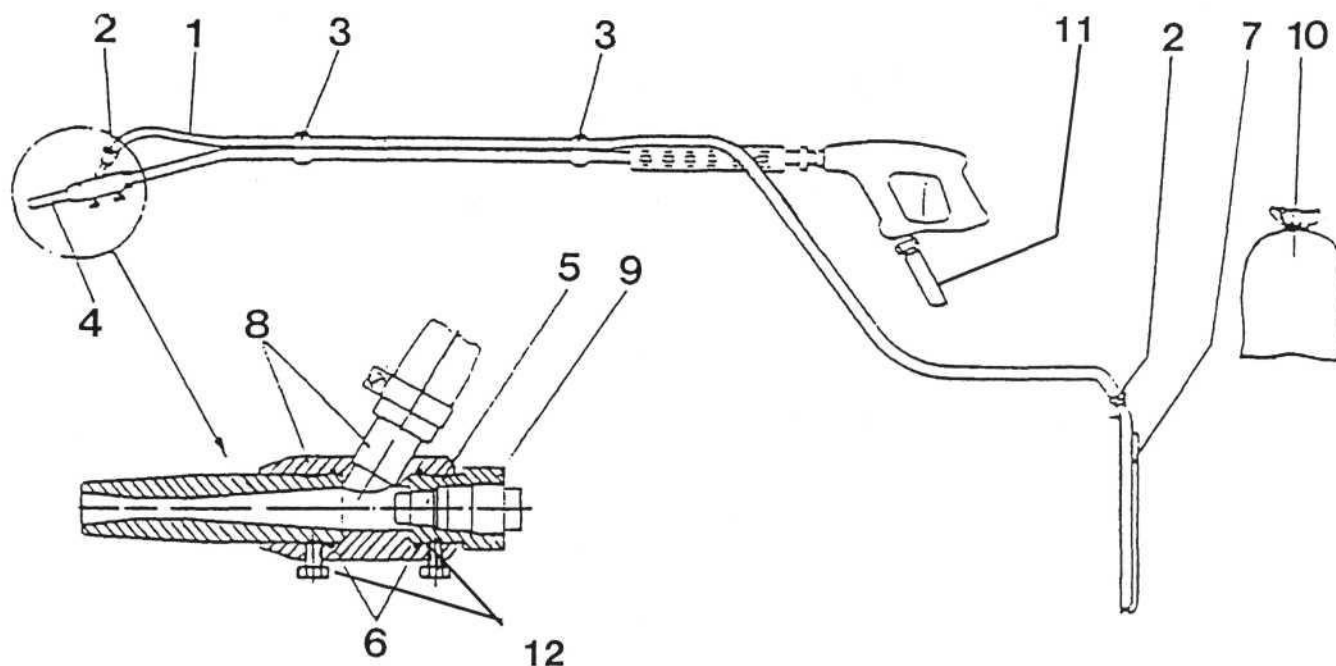

1. Шланг для подачи абразива
2. Зажим для соединения шланга
3. Фиксаторы шланга подачи абразива на струйной трубке АД
4. Сопловая вставка
5. Дюза *
6. Пазы для фиксации вставки и дюзы
7. Трубка металлическая забора абразива
8. Смеситель
9. Держатель дюзы
10. Абразивное средство
11. Шланг высокого давления воды от АД
12. Фиксирующие винты

* Подбирается в зависимости от модели АД

Подготовка к работе пескоструйного комплекта.

1. Снять штатное сопло со струйной трубки АД.
2. Вместо штатного сопла установить смеситель (поз.8) с закрепленными в нем фиксирующими винтами (поз.12) сопловой вставкой (поз.4) и дюзой (поз.5) с держателем (поз.9).
3. Зафиксировать шланг подачи абразива (поз.1) на струйной трубке фиксаторами (поз.3).
4. Опустить металлическую трубку забора абразива (поз.7) в емкость с абразивным средством (поз.10).
Фракция абразива 0,2 - 1,4 мм.
5. Подсоединить шланг высокого давления воды (поз.11) к аппарату высокого давления.
6. Включить аппарат высокого давления и начать работу.